

HPC-1000 Hőszivattyús használati melegvíz tartály

Tároló		Hőcserélő	
Pmax	Tmax	Pmax	Tmax
8 bar	90 °C	12 bar	110 °C

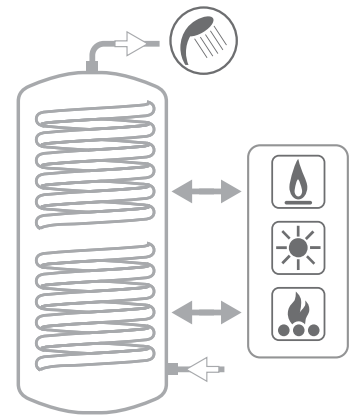
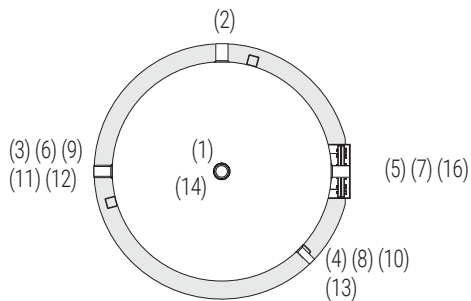
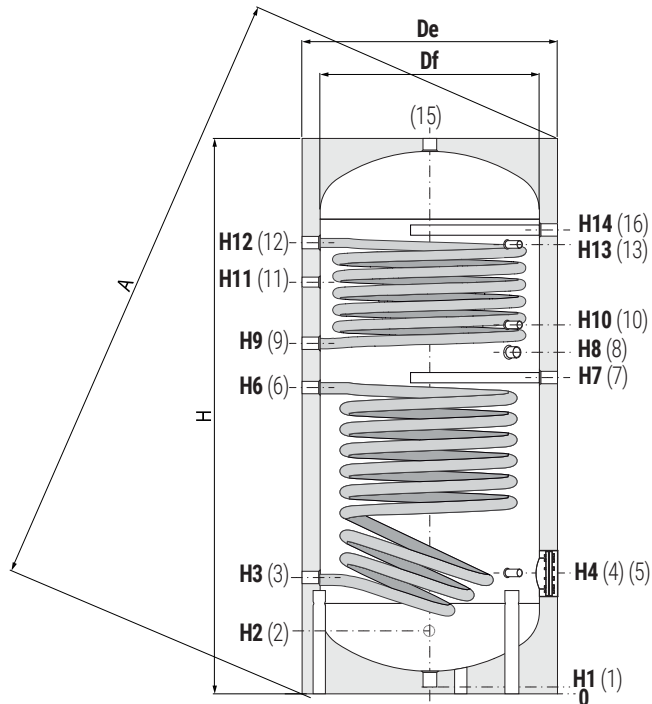

1	HMV Üritő csonek 1" 3/4
2	Hidegvíz betáp
3	Alsó hőcserélő visszatérő csonek
4	Merülőhüvely csonek 1/2"
5	Tisztító karima
6	Alsó hőcserélő előremenő csonek
7	Magnézium anód 1" 1/4
8	Elektromos tartalékbetét csonek
9	Felső hőcserélő előremenő csonek
10	Hőmérő csonek 1/2"
11	Cirkulációs csatlakozás
12	Felső elektromos tartalékbetét csonek
13	Hőmérő csonek 1/2"
15	HMV elvétel
16	Magnézium anód 1" 1/4

Típus	Nettó térfogat	Súly	Átmérő szig. nélk.	Átmérő szig.	Magasság	A	H1	H2
	[l]	[Kg]	[mm]					
1000	1038	272	850	1050	2217	2432	89	524
1500	1443	351	950	1150	2240	2654	109	450

Típus	H3	H4	H6	H7	H8	H9	H10
	[mm]						
1000	439	499	1279	1050	1364	1399	1609
1500	425	575	1403	1450	1515	1550	2045

Típus	1	2	3-6 9-12	8	11	15
	Csonkozás méret					
1000	3/4"	1"	1"1/4	2"	1"	1"1/2
1500	1"	1" 1/2	1"1/4	2"	1"	2"